

## オイルエレメントカッター

Oil Element Cutter

HOC-100

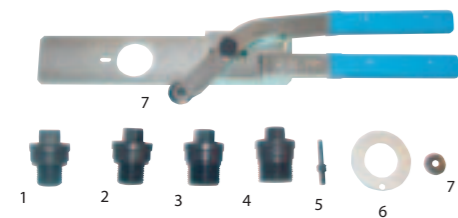

特徴

- 分別廃棄処分に役立つ優れ者。
- 簡単に短時間でカットし中身を(オイル、ケース、ろ紙、ゴム) 分別でき、手軽に使えて大変便利。
- 能力(エレメント径) 64mm~108mm

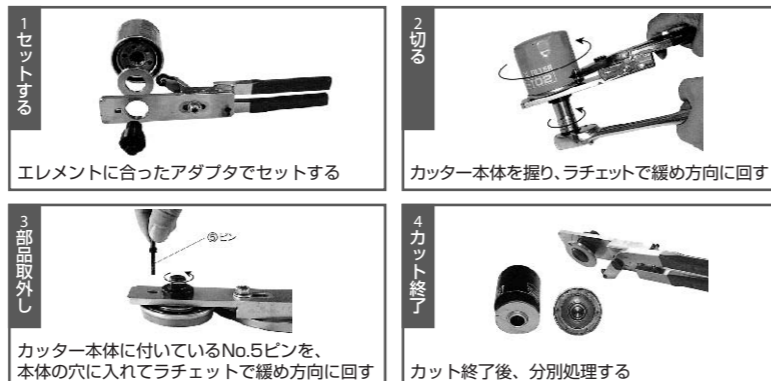

- 1アダプター (3/4×P16)
- 2アダプター (M20×P1.5)
- 3アダプター (M24×P1.5)
- 4アダプター (M26×P1.5)
- 5ピン (4φ×25mm)
- 6ワッシャー (26φ×48φ)
- 7カッター (19φ)
- ※オプション (1"×12UNF) アダプター

部品名	アダプタNo.1	アダプタNo.2	アダプタNo.3	アダプタNo.4	ピンNo.5	ワッシャNo.6	カッターNo.7
サイズ	3/4×P16	M20×P1.5	M24×P1.5	M26×P1.5	4φ×25mm	26φ×48φ	19φ

## クイックステアリングホイールプーラー

Quick Steering Wheel Puller

HNS-102

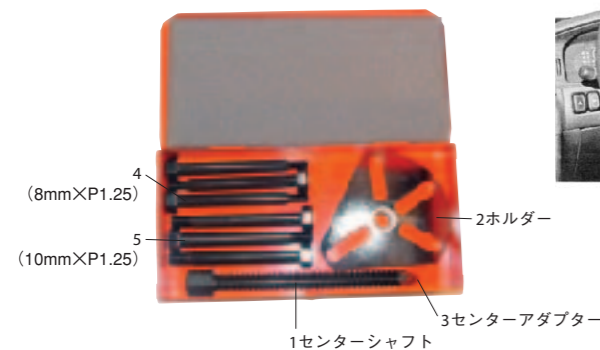

- 国産および外国車のステアリングハンドル着脱作業が楽に行えます。(プーラー抜きにも使用できます。)

※ハンマー・インパクトレンチ等は使用出来ません。

レッグボルトサイズ4	M8×P1.25×105mm
//	5 M10×P1.25×105mm
// [オプション]6	M5×P1.8×105mm
// [オプション]7	M6×P1.0×105mm

型式 Model No.	HNS-102
車種 Applicable for	普通車、中・大型車
ケース寸法 Case Dimension	220×110×35mm
セット質量 Set Mass	1.5kg

## エンジン サポート ビーム

Engine Support Beam

ESB-400

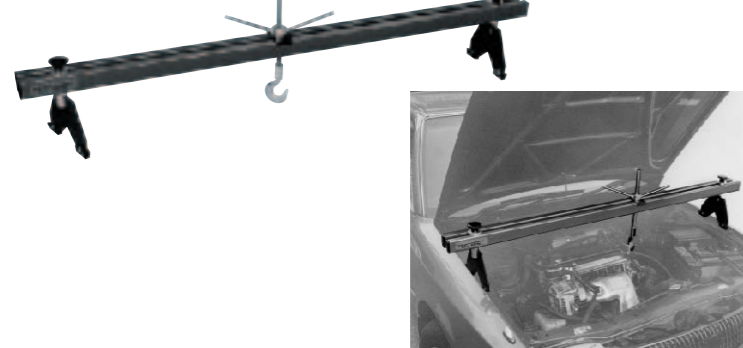

使用方法

- ボンネットの幅に合わせて、サポートビームの最大幅1,470mmまで調節できます。
- ブラケットはフェンダーの傾斜に合うように調節可能です。
- 頑丈で安全な構造、耐荷重は400kg。
- 質量16kg。

## トランスミッションベアリングプーラー

Transmission bearing Puller

HTM-150B

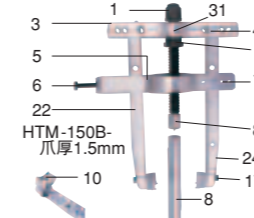

- ベアリングのミゾに爪をかけ、容易に抜取ることができます。
- 高価なベアリングを損傷することなく、レンチで抜取れます。
- ショック装置付き。



HTM-250  
爪ワンタッチ交換式

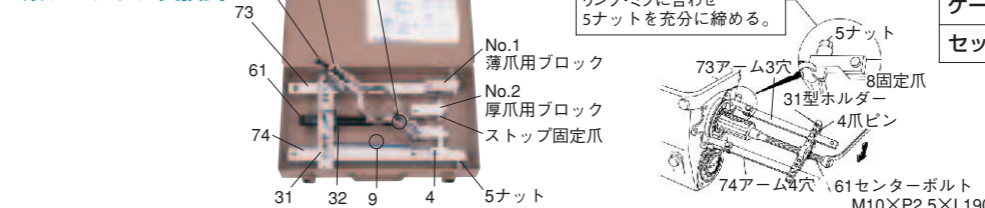

型式 Model No.	HTM-150B
車種 Applicable for	中・小型トラック
ベアリングサイズ Bearing Size	62、72、80、90mm
ケース寸法 Case Dimension	330×225×50mm
セット質量 Set Mass	3.4kg

型式 Model No.	HTM-250
車種 Applicable for	大型トラック、バス
能力 Capacity	90~120mm、120~150mm
ケース寸法 Case Dimension	380×230×65mm
セット質量 Set Mass	6.1kg

爪ホルダーセット  
1薄爪 (90~120φベアリング用)  
2厚爪 (120~150φベアリング用)

## バルブリフター

Valve Lifter

CVL-500

VL-400

アタッチメント  
サイズ



- 1VL-400-1 30φ×50mm
- 2VL-400-2 25φ×50mm
- [オプション]
- VL-400-3 22φ×50mm

型式 Model No.	VL-400	CVL-500
車種 Applicable for	普通車 / DOHC・OHV	中・大型車 / OHV
能力 Capacity	15×150mm	70~160mm
全長 Overall Length	390mm	365mm
全巾 Width	200mm	310mm
ストローク Stroke	75	85
質量 Mass	2kg	3.4kg

- エンジンヘッドをおろしてバルブスプリングを圧縮し、エンジンバルブを脱着できる便利な工具です。

## ピストンリングツール

Piston Ring Tool

H-73

HDP-135

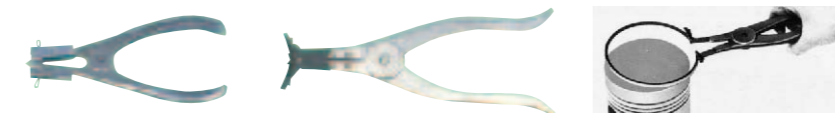

- ピストンリングをピストンより脱着する時に使う工具です。

型式 Model No.	H-73	HDP-135
車種 Applicable for	普通車	中・大型車
リング開き Ring Difference	25mm	40mm
リング径 Ring Diameter	51~85mm	83~135mm
全長 Overall Length	145mm	240mm
質量 Mass	100g	200g

## ピストンリングコンプレッサー

Piston Ring Compressor

H-19・H-20



- ピストンリングを圧縮した状態でシリンダー内に挿入することができます。

型式 Model No.	H-19	H-20
能力 Capacity	50~125mm	75~175mm
寸法 Dimension	90×90×80mm	90×90×80mm
質量 Mass	200g	200g

## ホースクリッパー

Hose Clipper

HN-15



HN-25N



狭いエンジンルーム内の小口径ホースの脱着作業に……

- 自動車に使われているホースに流れる液体・気体をワンタッチストッパーにより完全に止められます。
- ワンタッチストッパーで確実にグリップでき、手を離して他の作業ができます。
- スペースの無い所、エンジンルーム深部の作業に最適です。
- HN-15とHN-25Nは、ホースサイズで分けてご使用下さい。

型式 Model No.	HN-15	HN-25N
全長 Length	200mm	250mm
バース部長さ Width	48mm	63mm
開口最大寸法	25mm	45mm
質量 Mass	260g	500g

※開口最大寸法はバース部中心の寸法です。  
※ホースの肉厚・堅さにより適用サイズが異なります。

## エンジンホースプライヤー

Engine hose Plier

HEP-200

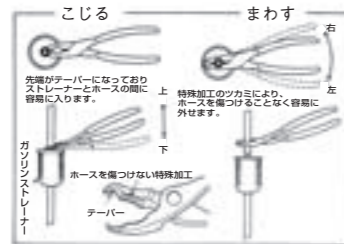

- ガンジストレーナーのホース分解作業などに大変便利。
- 先端はニップルをキズつけにくい特殊形状。ストレーナーとホースの間を掴み、テコの原理でホースを抜き取ります。
- ホースクリッパーと併用して使うと大変便利です。

For work to fasten and removed hoses of small size dia with in engine room.

型式 Model No.	HEP-200
寸法 Dimension	210×40×16mm
ホース外径 Hose Outer Diameter	2.5mm (MAX)
質量 Mass	230kg

## バッテリーフィラー・スポイト

Battery Filler&Battery Syringe

BF-4



BF-4-1

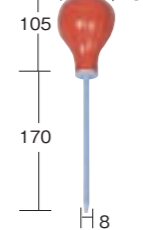

- バッテリーへの蒸溜水注入器です。注入には付属のホースで行います。
- スポイトは蒸溜水を注入しながら液面の高さを調整します。

型式 Model No.	BF-4	BF-4-1
寸法 Dimension	215×125×230mm	275×75mm
質量 Mass	660g	100g
容量 Capacity	4リットル	18ml

## ブレーキオイルリファイラー

Brake Oil Refiller

H-17N



H-18



- リザーバタンクがエンジンルームの奥に配置されている車種でもロングノズル220mm採用により容易にセット出来るようになりました。(H-18)

型式 Model No.	H-17N	H-18
寸法 Dimension	390×107φ×100mm	390×107φ×100mm
質量 Mass	700g	650g
油量 Quantity Of Oil	1000cc	1000cc

- 手動ブレーキオイル注入器です。
  - マスターシリンダー・リザーバタンク内のオイルが定量に達すると自動的に止まります。
- △取り外す際、コックをOFFにして下さい。

## クラッチアライナー

Clutch Aligner

HC-25

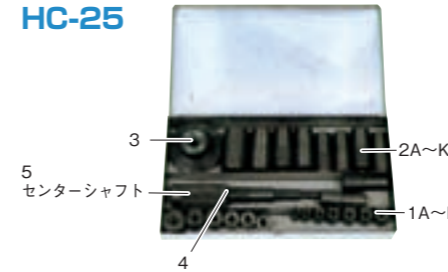

HC-15N

トラック・バス用

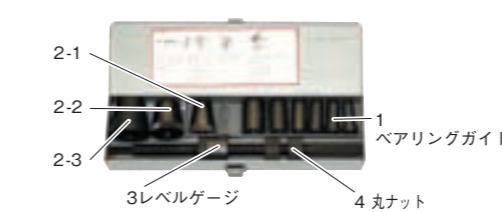

- 付属アタッチメントの組合せによりクラッチのセンター出しが出来ます。

Assembly and centering of clutch disk.

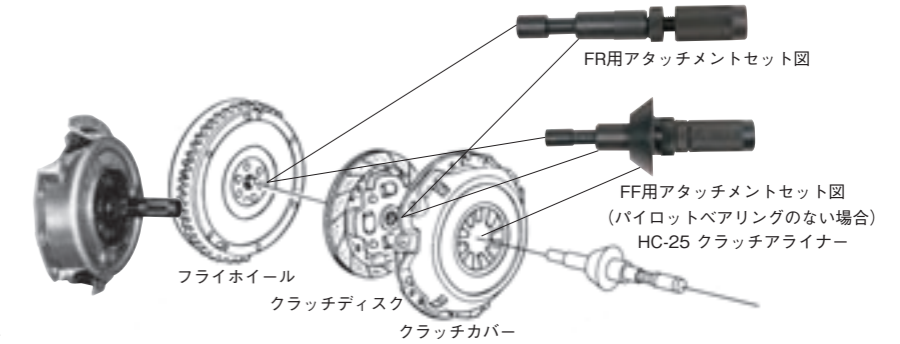

※ダブルクラッチ車には御使用になれません。

型式 Model No.	HC-25	HC-15N
適用車種 Application for	軽自動車～中型、FF・FRトラック兼用	トラック・バス
ベアリングサイズ Bearing Size	9～25mm	15～30mm
クラッチディスクサイズ Clutch Disc Size	15.7～30mm	22～50mm
セットケース寸法 Set Case Dimension	300×130×40mm	310×100×45mm
セット質量 Set Mass	2.9kg	2.7kg

## フライホイールパイロットベアリングプーラー

Fly Wheel Pilot Bearing Puller

H-27 普通車用

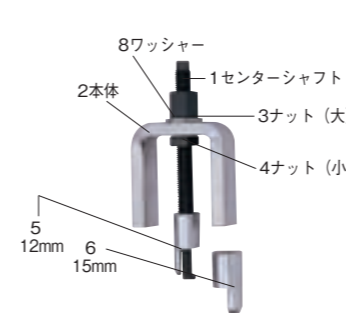

HP-35 中型車用

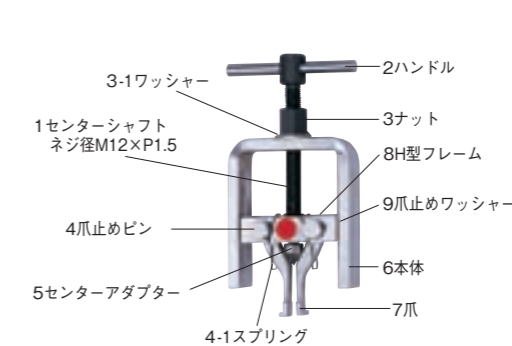

HP-50 大型車用

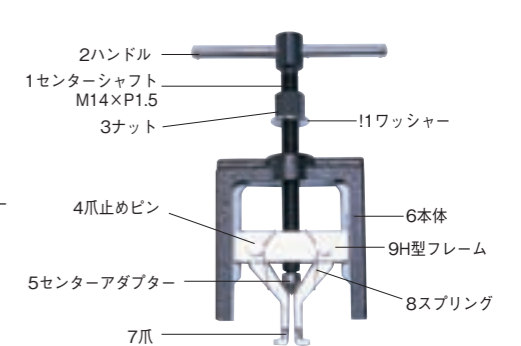

H-27

普通車用リターナーの2種類を揃えております。  
12mm、15mm用(標準セット)  
17mm用(オプション)



HP-35

中型車用 2TON～6TON車用

HP-50

大型車用 6TON車以上

型式 Model No.	H-27	HP-35	HP-50
車種 Applicable for	普通車	中型車	大型車
ベアリング内径 Capacity	12mm、15mm	16～36mm	24～39mm
寸法 Dimension	68×155×25mm	93×155×35mm	110×200×37mm
質量 Mass	800g	900g	1.6kg
ケース寸法 Case Dimension	85×170×35mm	105×175×35mm	160×210×50mm

## シリンダーライナープラー(湿式用)

Cylinder Liner Puller (Wet Type)

CLP-75



- 湿式シリンダーライナーの抜き取り専用プラーです。
- アジャスト式ですから、ほとんどの車種に適合します。
- 引き抜きには、ハンマータイプとネジタイプの二通りの方法で使えます。

Replacement of liner from small diesel-oil cars

型式 Model No.	CLP-75
能力 Capacity	82mm~150mm
ケース寸法 Case Dimension	580×270×90mm
質量 Mass	13kg

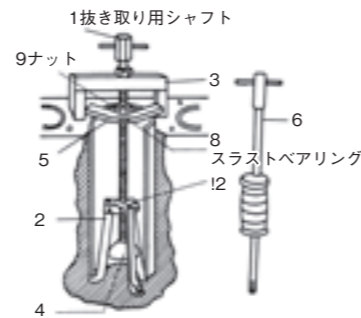

## シリンダーライナープラー(乾式用)

Cylinder Liner Puller (Dry Type)

CLP-120

中型車・大型車・トラック・バス用



生産中止

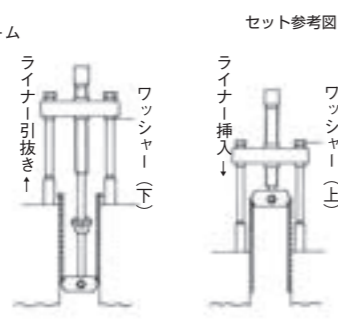
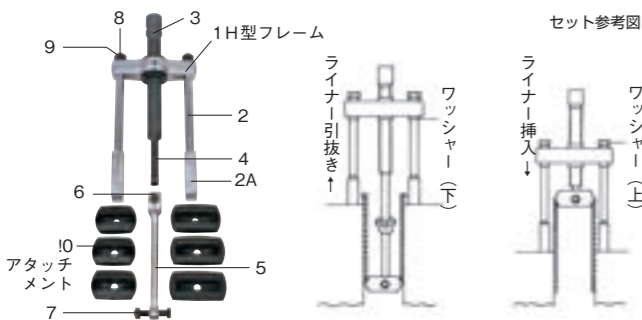

セット参考図

型式 Model No.	CLP-120
ケース寸法 Case Dimension	550×310×85mm
セット質量 Set Mass	30kg

※薄物ライナー(クロマードライナー等)はアタッチメントサイズが合っても使用できない車種がございます。

ライナーサイズ(参考) '89調べ

	ドライライナー		ウェットライナー	
	エンジン型式	ライナーサイズ	エンジン型式	ライナーサイズ
三菱	4DR	92mm	6DB	110mm
	6DR	92mm	8DC	135mm
	4D	100mm	10DC	135mm
いすゞ	E116	125mm	DA	102mm
	D920	125mm	6SA	115mm
	E-120	135mm	6QA	125mm
日産	ND	110mm	ED	100mm
	PD	125mm	UD	110mm
	PE	133mm	RD	135mm
日野	EH100	105mm	EC100	97mm
	EH500	108mm	EL100	116mm
	EH700	110mm	ED100	128mm

ライナーアタッチメント内容明細

呼称	車名	ライナー内径	アタッチメントサイズ
1-S	いすゞ	135φ	135~140.7φ
6-S	//	102φ	102~104.8φ
2-N	日産ディーゼル	133φ	133~137.7φ
3-N	//	125φ	125~129.7φ
4-H	日野	108φ	108~117.7φ
5-H	//	105φ	105~109.7φ

## アジャスタブルフックレンチ

Adjustable Hook Wrench

HDL-212

HDL-211



型式 Model No.	HDL-211	HDL-212
能力 Capacity	100~300mm	50~150mm
全長 Overall Length	760mm	560mm
質量 Mass	5.7kg	2.1kg

## フロントフェイスカバー・フェンダーカバー

Front Face Cover・Fender Cover

FFC-200



FCM-90



車を汚したり傷つけない様、お客様への心配り! 安心してエンジンルームの点検、整備ができます。

- フェンダーカバーとフロントフェイスカバーでフロント周りを全面カバーできます。
- 吸着はゴム製マグネットです。あらゆる車種に対応できます。
- 表面はビニール製です。汚れても簡単に拭取りできます。また、裏地はフェルト地で塗装面を傷つけません。

型式 Model No.	FFC-200	FCM-90
寸法 Dimension	2000×650mm	900×500mm
適用 Application	ゴム製マグネット	ゴム製マグネット
質量 Mass	1300g	500g

## ヘッドライトカバー

Head Light Cover

LCM-90・LCM-110



型式 Model No.	LCM-90	LCM-110
目盛 Scale	普通車	中・大型車
寸法 Dimension	345×220mm	600×220mm
質量 Mass	200g	320g

※強力マグネット付